

- ES **Instrucción de montaje**
¡Leer primero!
- EN **Assembly instructions**
Read first!
- FR **Instruction de montage**
Lire en premier!
- DE **Montageanleitung**
Zuerst lesen!
- PT **Instruções de montagem**
Ler primeiro!
- IT **Istruzioni di montaggio**
Leggere per primo!
- NL **Montagehandleiding**
Eerst lezen!
- PL **Instrukcja montażu**
Najpierw przeczytaj!
- CZ **Montážní návod**
Čtěte pozorně!
- HU **Szerelési Utasítás**
Először olvassd el!
- HR **Detaljne upute**
Prvo pročitati!
- RO **Instructiuni de montaj**
Intai cititi!
- RU **Инструкции по монтажу**
Сначала прочитайте!
- GR **Διαβάστε προσεκτικά τις**
Οδηγίες Συναρμολόγησης!
- TR **Öncelikle montaj:**
Talimatlarını okuyunuz!
- SI **Navodila za sestavljanje**
Preberite!

CRUZBER SAU ES-A14018311
P.I. Las Salinas II 14960 - Rute - Spain
www.cruz-products.com

- Kit fijación
- Fixation Kit
- Kit fixation
- Stützfuß-Kit
- Kit fixação
- Kit di fissaggio
- Bevestigingsset
- Element mocujący
- Fixační kit
- Rögzítő készlet
- Kit za montažu
- Kit de fixare
- Крепежный комплект
- Κιβώτιο (Kit) Επισκευής
- Montaj kiti
- Kit za pričvrstitev

| | | | |
|---|-----------------|---------------------------|---------------------|
| Código Code Code Kode | 933-338 | | |
| | Lv 7 2022 - r 4 | | |
| Modelo Model Modèle Modell | | | |
| Lote Lot Lot Lot | 02 -22 | Peso Weight Poids Gewicht | 3,68 kg 8,11 lbs |
| | | | |
| Código Homologación CEE EEC Type Approval Number | | | |
| 26 R- 03 3022 | | | |

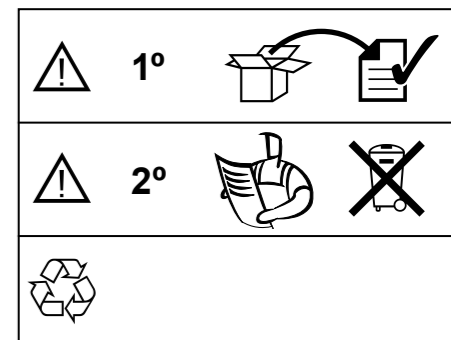

- ES Contenido embalaje: ¡Verificar!
- EN Package content: Check!
- FR Contenu d'emballage: Vérifier!
- DE Packungsinhalt: Überprüfen!
- PT Contéudo embalagem: Verificar!
- IT Contenuto della confezione: Controllare!
- NL Pakket inhoud: Controleer!
- PL Zawartość opakowania: sprawdź!
- CZ Obsah balení: Zkontrolujte!
- HU Csomag tartalma: Ellenőrizd!
- HR Sadržaj paketa: Provjeri!
- RO Pachetul contine: Verificati!
- RU Содержание упаковки: Проверьте!
- GR Ελέγξτε το περιεχόμενο του πακέτου!
- TR Paket içeriğini: Kontrol ediniz!
- SI Vsebina paketa: Preverite!

| | | | |
|------------------|-----------|--------------|-----------|
| x 1 | x 1 | x 4 | x 4 |
| | | | |
| | | (704-1158) | (815-300) |
| x 4 | x 4 | x 1 | x 4 |
| | | | |
| (707-382) | (813-002) | 1x (810-045) | (012-100) |
| x 2 | x 4 | | |
| | | | |
| (825-223) 108 cm | (018-098) | | |

Código Code Code **933-338**

Lv7 2022 - r4



**! Importante!
Important!
Important!
Wichtig!**

ES ¡Este Kit de fijación tiene que usarse con sistemas portacargas Cruz!

EN This fixation Kit must be used with Cruz roof rack systems!

FR Cet Kit de fixation devra être utilisé avec les systèmes porte-charge Cruz!

DE Dieser Stützfuß-Kit muß mit Cruz Dachträgersystemen benutzt werden!

PT Este Kit de fixação deve ser utilizado com os sistemas porta cargas Cruz!

IT Questo accessorio deve essere usato con i portapacchi Cruz!

NL Deze bevestigingsset moet worden gebruikt in combinatie met Cruz dakdrager systeem!

PL Niniejszy element mocujący musi być używany z systemami bagażników dachowych firmy Cruz!

CZ Tento fixační kit musí být používán s nosným systémem Cruz!

HU Ez a rögzítő készlet csak a Cruz rendszerekkel használható!

HR TKit za montažu mora biti korišten uz Cruz sistem krovnog nosača!

RO Acest Kit de fixare, trebuie utilizat cu sisteme Cruz!

RU Крепежный комплект должен быть использован с багажной системой на крышу марки Cruz!

GR Το αξεσουάρ αυτό θα πρέπει να χρησιμοποιείται αποκλειστικά στα συστήματα μπαρών της Cruz!

TR Bu aksesuar mutlaka Cruz taşıma sistemleriyle kullanılmalıdır!

SI Kit za pričvrstitev naj se uporablja le z izdelki iz assortimana strešnih košar CRUZ!

